

MAB 825 V / MAB 845 V

Metal işleme için tam performans ve esneklik.
Kontrol edilebilir otomatik beslemeli
manyetik matkap.

AĞIR HİZMET

OTOMATİK

MANYETİK MATKAP

Elektronik tork ve devir kontrolü



845 V için SB Döner taban

Mıknatıs indikatörü

Dahili iç yağlama

Kömür aşınma indikatörü

4 kademeli sıvı yağlı şanzıman

Sağ, sol dönüş

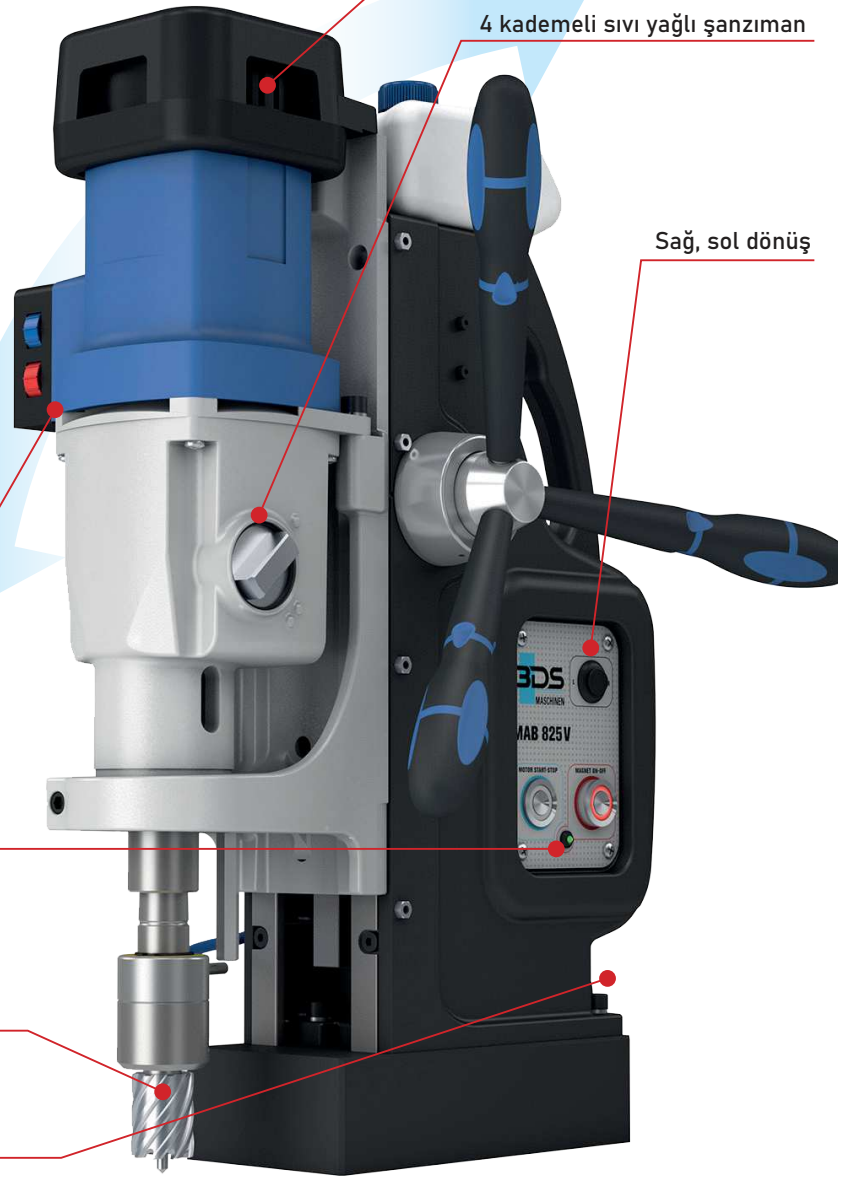

MAB 825 V / MAB 845 V

Motor Gücü	1.800 W
Voltaj	230 V AC
İniş kalkış yüksekliği	255 mm
Manyetik taban ölçüleri	110 x 220 x 54 mm
Ağırlık	34 kg
Endüstriyel mandren	19 ve 32 mm Weldon
Mors Konik	MK 3
Şanzıman kademesi 1 : 40-110 dev/dak	3 : 140-360 dev/dak
Şanzıman kademesi 2 : 65-175 dev/dak	4 : 220-600 dev/dak
Dahili yağlama sistemi	✓
Güç tüketimi kontrol sistemi	✓
Mıknatıs indikatörü	✓
Aşırı ısınma koruması	✓
Sağ, sol dönüş yönü	✓
Kömür aşınma indikatörü	✓

SİPARİŞ NO

MAB 825 V

MAB 845 V

TESLİMAT KAPSAMI

- 1 Manyetik Matkap MAB 825 V / MAB 845 V
- 1 MK 3 sökme kaması
- 1 Endüstriyel mandren ZIA 319-KN, 19 mm Weldon
- 1 Endüstriyel mandren ZIA 332-KN, 32 mm Weldon
- 1 Alyan anahtar 6, 8 numara
- 1 Emniyet kayışı
- 1 Merkezleme pimi ZAK 075, ZAK 090, ZAK 100, ZAK 120
- 1 Taşıma çantası & Kullanma kılavuzu

M. Matkap Ucu Spiral Uç Rayba Havşa Diş Açma

Otomatik kullanım

HSS Ø 60 mm	Ø 26 mm	Ø 31.75 mm
TCT Ø 60 mm		
Delme derinliği:		
30 - 55 mm		

Manuel kullanım

HSS Ø 100 mm	Ø 31.75 mm	Ø 31.75 mm	Ø 50 mm	M30
TCT Ø 100 mm				
Delme derinliği:				
30 - 55 - 75 mm				

